

ДЕРЖАТЕЛЬ ISO 40

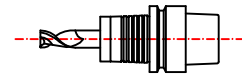

ДЕРЖАТЕЛЬ HSK - A -63 DIN 69893

ВИД СО СТОРОНЫ А

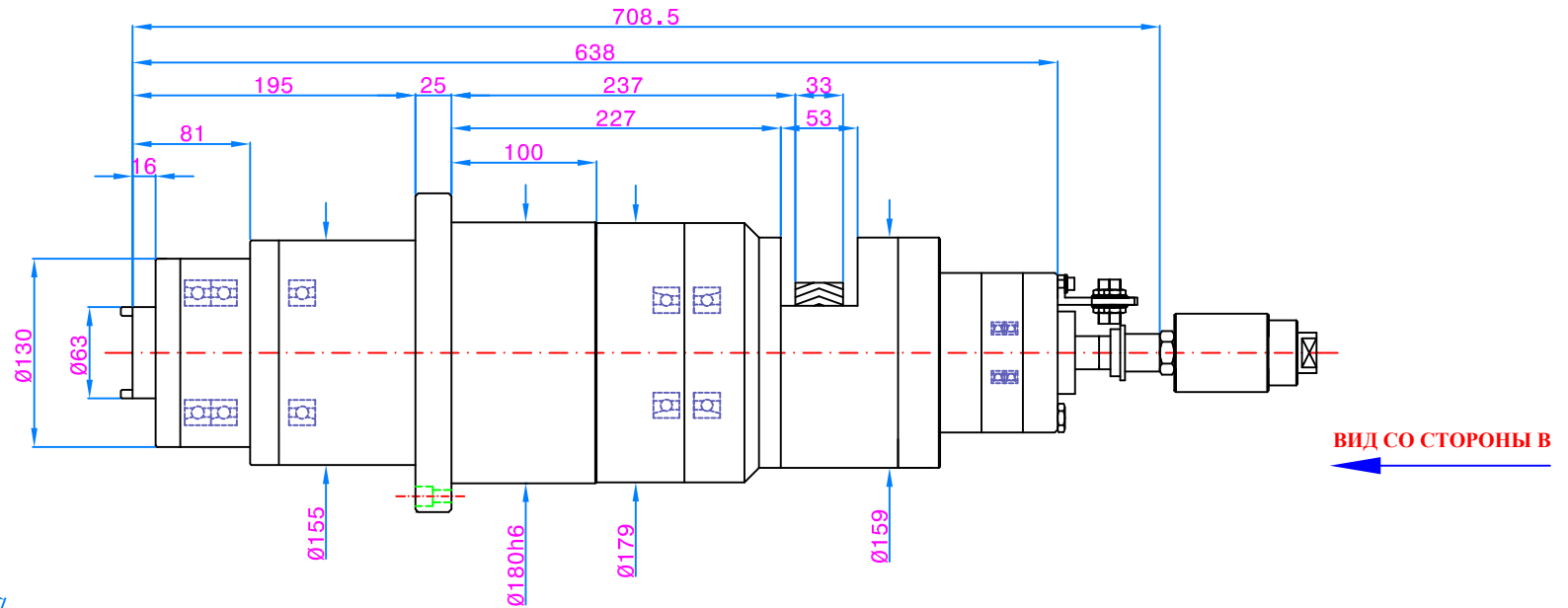

ВИД СО СТОРОНЫ В

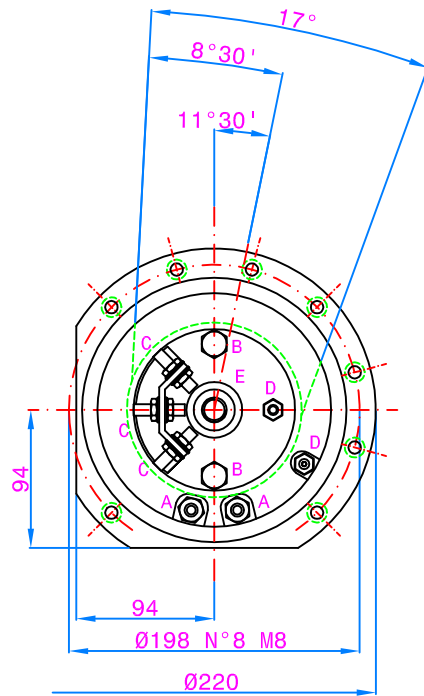

ВИД СО СТОРОНЫ В

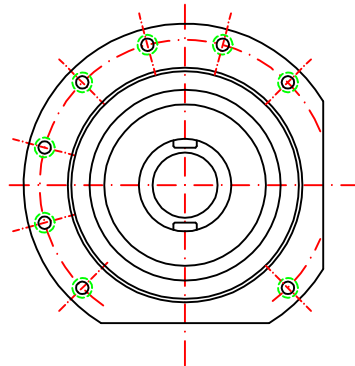

ВИД СО СТОРОНЫ А

- Максимальная скорость 10000 об/мин
- Передние гибридные керамические подшипники № 3 Ø 65
- Перманентная смазка подшипников
- Ручная настройка зажимных устройств
- Жидкостное охлаждение
- Масса 80 кг

А. Вход-выход системы охлаждения

В. Двойной разжим инструмента гидравлического цилиндра

С. Кабели датчика S1, S2, S4 для мониторинга смены инструмента

Д. Герметизация переднего шпинделя и шарнирного соединения

Е. Охлаждение инструмента через центральную часть посредством шарнирного соединения и очистки оси



Контакты:

ООО "СервоКИП"
 603022, г. Нижний Новгород
 ул.Тимирязева 15
 (831) 433-23-01, 433-04-81
 info@servokip.ru
 www.servokip.ru