

PS ES - 2

Держатель ISO/BT 40

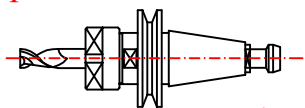

Держатель HSK-A/E-50/63

DIN 69893

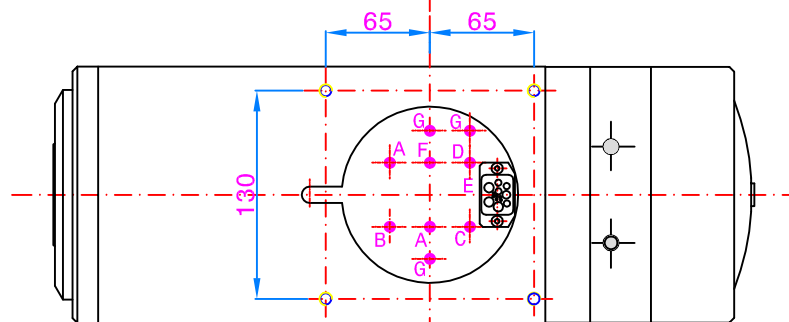
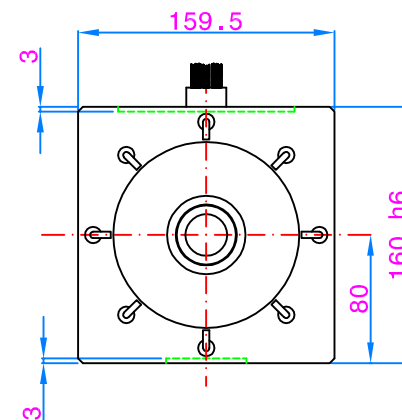
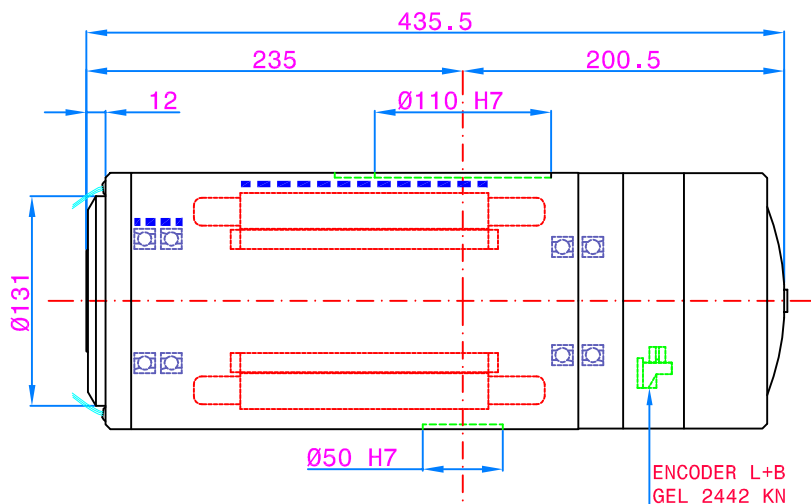
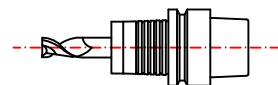

- Асинхронный 6-иполусный двигатель
- Максимальная мощность 24 кВт
- Максимальный момент кручения 28,5 Nm
- Натяжение 380 В
- Максимальная сила тока 93 А
- Максимальная частота 1300 Гц
- Передние гибридные керамические подшипники № 2 Ø 65
- Перманентная смазка подшипников
- Внутренний жидкостный циркулятор
- Автоматическое зажимное устройство
- Производительность охлаждающего аппарата 6500 Ватт
- Масса 45 кг

МОМЕНТ
КРУЧЕНИЯ Nm (S1)

МОЩНОСТЬ kW (S1)

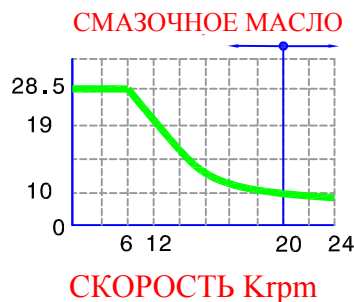
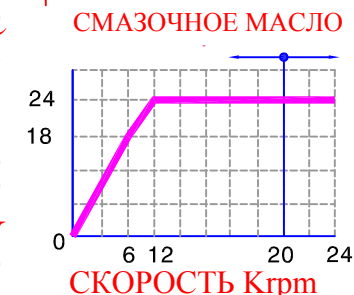

- A. Вход-выход системы охлаждения
- B. Передний наддув
- C. Очистка оси
- D. Гидравлическое гидравлическое зажимное устройство
- E. Электрическая связь двигателя
- Термовыключатели двигателя HF
- Кабели датчика S1, S2, S4 для мониторинга смены инструмента
- Выход кабеля энкодера
- F. Внешняя система охлаждения инструмента
- G. Воздушно-масляная смазка каждого подшипника



Контакты:
 ООО "СервоКИП"
 603022, г. Нижний Новгород
 ул. Тимирязева 15
 (831) 433-23-01, 433-04-81
 info@servokip.ru
 www.servokip.ru