

PS ES - 1

Держатель ISO/BT 30

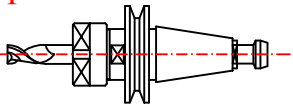

Держатель HSK-A/E-40
DIN 69893

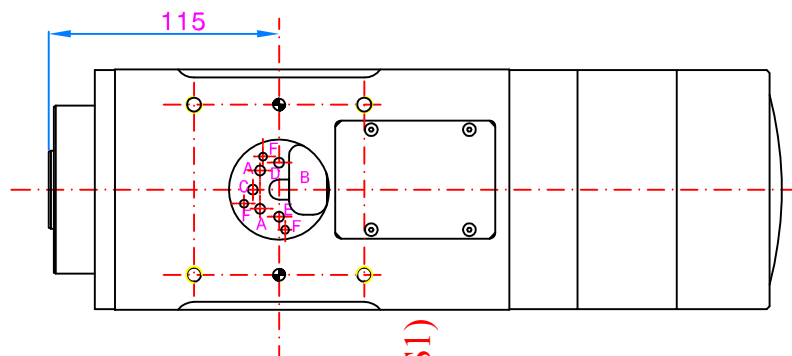
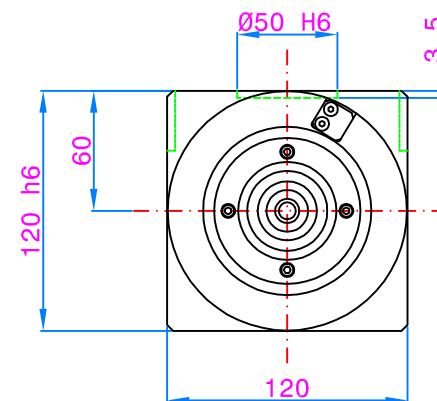
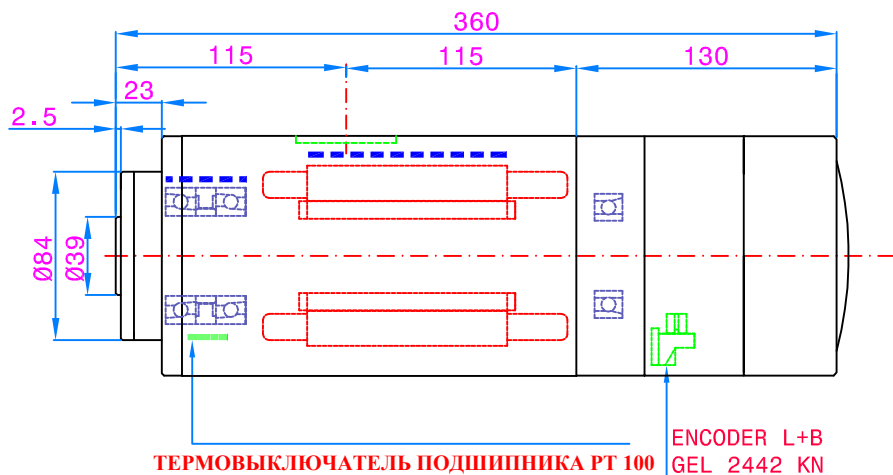
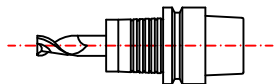

- Асинхронный 4-полюсный двигатель
- Максимальная мощность 13,8 кВт
- Максимальный момент кручения 5,5 Nm
- Натяжение 380 В
- Максимальная сила тока 36 А
- Максимальная частота 1000 Гц
- Передние гибридные керамические подшипники № 2 Ø 40
- Перманентная смазка подшипников
- Внутренний жидкостный циркулятор
- Автоматическое зажимное устройство
- Производительность охлаждающего аппарата 3500 Ватт
- Масса 25 кг

МОЩНОСТЬ kW (S1)

СМАЗОЧНОЕ МАСЛО

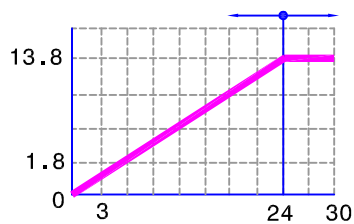

СКОРОСТЬ Кrpm

- А. Вход-выход системы охлаждения
- В. Электрическая связь двигателя
- Термовыключатели двигателя HF
- Кабели датчика S1, S2, S4 для мониторинга смены инструмента
- Термовыключатель PT 100 для контроля подшипника
- Выход кабеля энкодера
- С. Передний наддув
- Д. Очистка оси
- Е. Гидравлическое гидравлическое зажимное устройство
- Ф. Воздушно-масляная смазка каждого подшипника

МОМЕНТ КРУЧЕНИЯ Nm (S1)

СМАЗОЧНОЕ МАСЛО

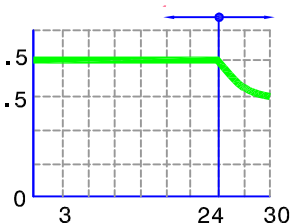

СКОРОСТЬ Кrpm



Контакты:

ООО "СервоКИП"
603022, г. Нижний Новгород
ул. Тимирязева 15
(831) 433-23-01, 433-04-81
info@servokip.ru
www.servokip.ru